

Technische Änderungen vorbehalten, alle Angaben ohne Gewähr / Subject to technical modifications; no responsibility is accepted for the accuracy of this information. © EUCHNER GmbH + Co. KG
 Maße in mm / Dimensions in mm

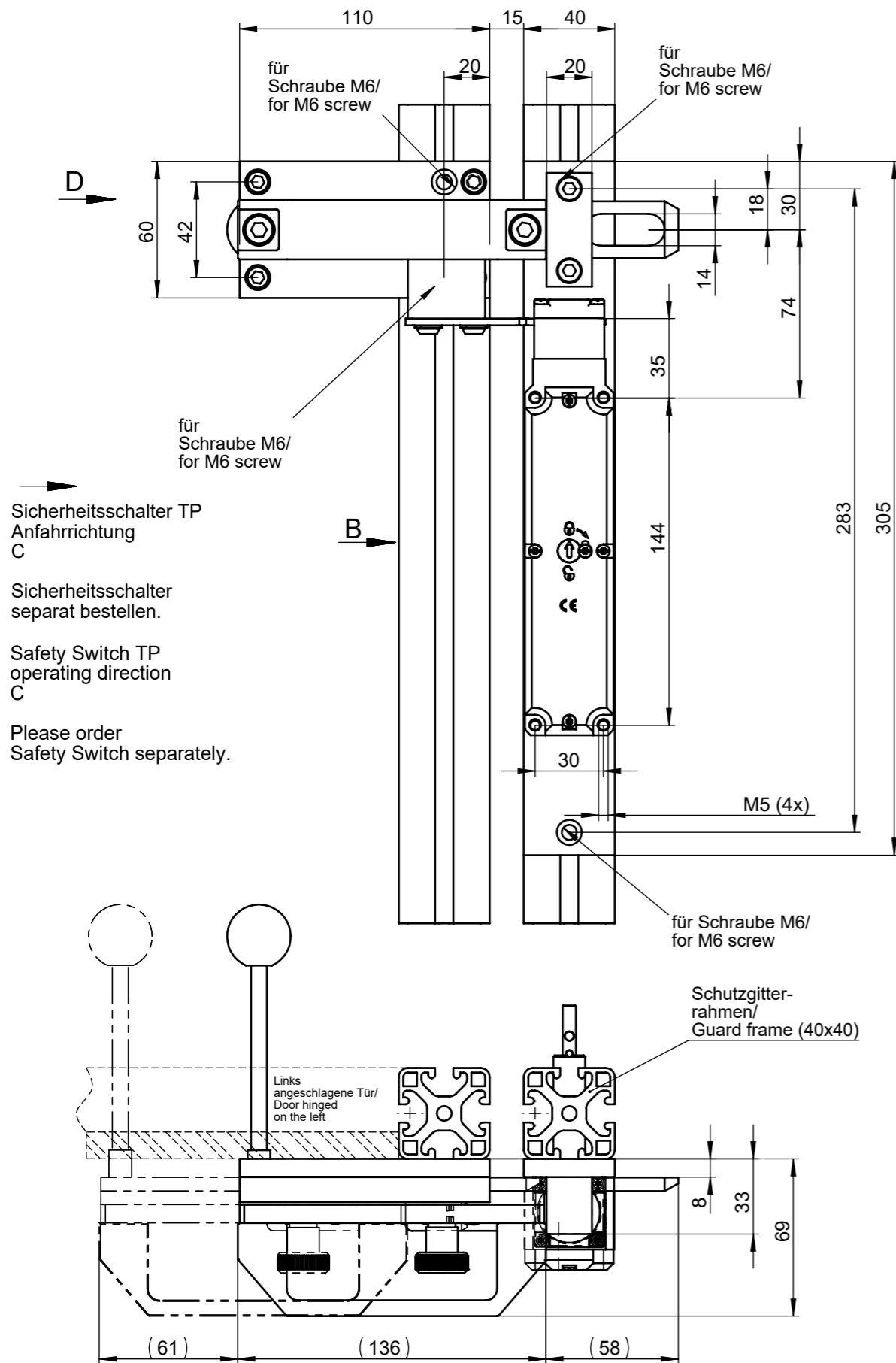

→
 Sicherheitsschalter TP
 Anfahrriichtung
 C
 Sicherheitsschalter
 separat bestellen.
 Safety Switch TP
 operating direction
 C
 Please order
 Safety Switch separately.

Ansicht/View D

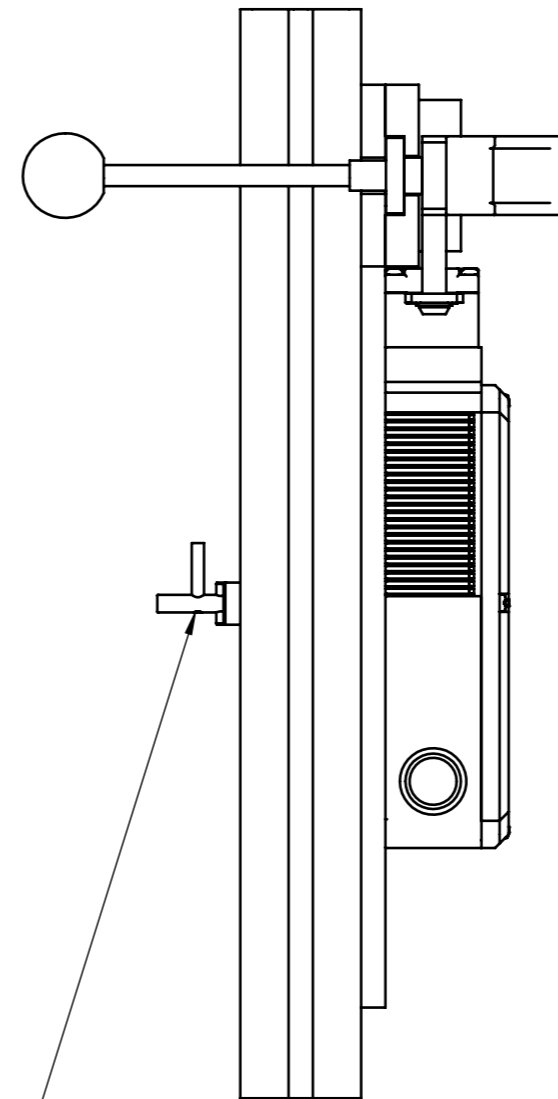

Ansicht/View B

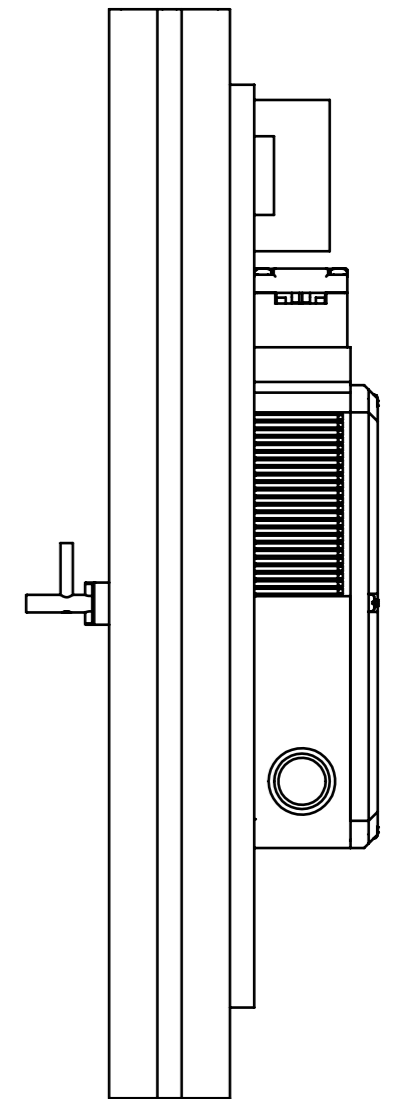

Beim Betätigen der Fluchtentriegelung
 des Schalters, darf der Betätiger nicht
 unter Zugbelastung stehen
 (z.B. durch verspannte Türen oder
 Zug am Hebel des Riegels)
 1) Riegel mit Rastung.
 Rastet in geöffneter Stellung.
 (Verhindert unbeabsichtigtes
 Schließen des Riegels)
 Entriegelt durch Hochziehen des
 Rastknopfes.

When actuating the emergency-release
 of the switch, the actuator must not be
 subject to tensile loading (e.g. due to
 strained doors or pulling at the bolt lever)
 1) Bolt with detent. Stops in open position
 (prevents the bolt from unintended
 closing)
 Unlocks by pulling the detent button.

Riegel, Schiene und Einzelteile
 (Schrauben, Scheiben...)
 aus nichtrostendem Edelstahl+
 Griff aus GFK
 Bolt and single parts where made
 of stainless steel, Handle is
 made of plastic

Riegel TP-CF-NIRO

Bestell-Nr. 095221

Bolt TP-CF-NIRO

Order No. 095221